

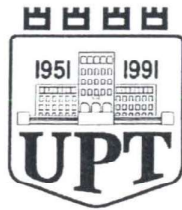

Albanian-American
Development Foundation



KONKURSI I PRANIMIT

NË

**FAKULTETIN E ARKITEKTURËS DHE
URBANISTIKËS**

Vitin akademik 2021-2022

Kodi i Sekretimit:

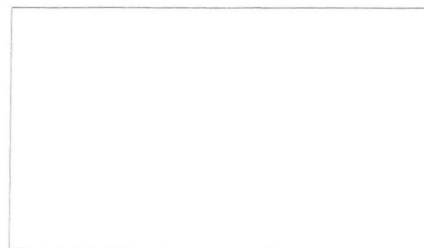

6) Rrezja e Tokës është rreth 6400 km. Një udhëtar hipotetik i cili kalon me këmbë gjysëm meridiani, (duke lëvizur gjithmonë në vijë të drejtë, pa disnivele dhe me një hap konstant prej 1 metër) do të bënte pak a shumë:

- A) 10 000 hapa B) 1 milion hapa C) 10 milion hapa D) 100 000 hapa
-

7) Drejtëzat e ekuacioneve $y=3x$ dhe $y=3x+2$

- A) janë paralele B) bashkohen në origjinë
C) janë pingule D) nuk janë paralele
-

8) Si qëndron në lidhje me planin V dhe H të projektimit, plani i dhënë me dy vijëdrejtat AB dhe BC?

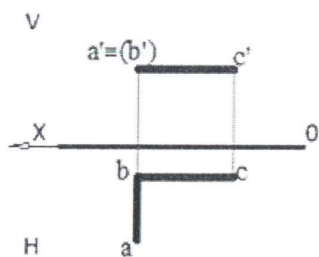

- A) pingul me V B) pingul me H
C) paralel me V D) i cfaredoshem me V dhe H
-

9) Alfabeti i gjuhës shqipe është përcaktuar në:

- A) Kongresin e Lushnjës B) Konferencën e Mukjes
C) Kongresin e Manastirit D) Konferencën e Pezës
-

10) Themeluesi i Perandorisë Romake ka qenë:

- A) Oktaviani B) Neroni C) Adriani D) Jul Cezari
-

11) Bazilika e Shën Sofisë u ndërtua në Kostandinopojë në stilin arkitektonik:

- A) Ekletik B) Klasik C) Bizantin D) Romanik
-

12) Kryeqyteti i Mbretërisë së Mesme Egjiptiane ishte:

- A) Akadi B) Asuri C) Uri D) Teba
-

13) Cilat janë koordinatat e pikës së mesit të segmentit me ekstreme (5; -2) dhe (-7, 4)?

A) (-2; -2)

B) (6; 3)

C) (-1; 1)

D) (1; -1)

14) Shprehja e famshme "Less is More" i përket:

A) Mies Van Der Rohe

B) Frank Lloyd Wright

C) Le Corbusier

D) Walter Gropius

15) Në figurë paraqitet trupi në aksonometri. Cila nga pamjet e dhëna, paraqet projeksionin në anësor të tij?

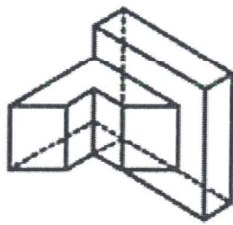

A)

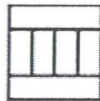

B)

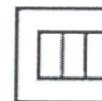

C)

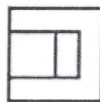

D)

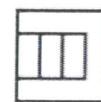

16) Piktura e paraqitur, konsiderohet një ndër veprat më të mëdha artistike të realizuara kundër luftës. Ajo titullohet 'Guernica' si qyteti i bombarduar gjatë luftës civile spanjolle. Si quhet autori i veprës?

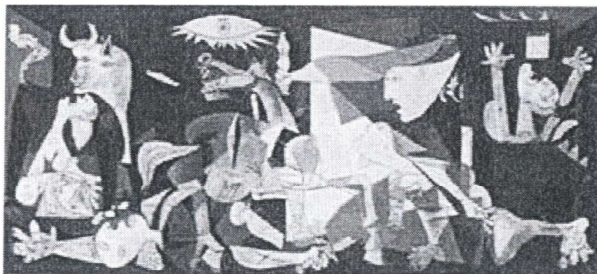

A) Diego Rivera

B) Francisko Goja

C) Pablo Pikaso

D) Diego Velaskes

17) Filippo Brunelleschi njihet si projektuesi i kupolës në katedralen e:

A) Milanos

B) Napolit

C) Firences

D) Veronës

18) Figura më poshtë përfaqëson qytetin antik të Butrintit dhe paraqet:



- A) Një odeon
B) Një teatër
C) Një bouleuterion
D) Një amfiteatër

19) Gjeni numrin që mungon në vargun 4, 16, 8, 64, 32, 1024, ...

- A) 262144
B) 4096
C) 2048
D) 512

20) Në figurë jepet plani i përgjithshëm i një grup objktesh që është pjesë e :



- A) Projekti i prerjeve
B) Projektit të mobilimit
C) Projektit Konstruktiv
D) Projektit Arkitektonik

21) Vendos shenjat matematikore që bëjnë të vërtetë barazimin $\dots 10 \dots 30 \dots 50 \dots 10 \dots 80 = 100$

- A) - + - + -
B) + + - + -
C) - - + + +
D) + - - + -

22) Në një sallë ka 100 persona nga të cilët: 90 flasin gjuhën Angleze, 80 flasin gjuhën Italiane dhe 75 flasin gjuhën Gjermane. Sa është minimumi i personave që flasin të treja gjuhët?

- A) 45
B) 55
C) 75
D) 5

23) Cilat nga figurat e mëposhtme kompletton serinë?

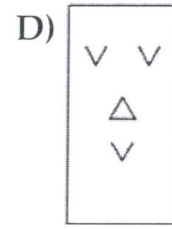
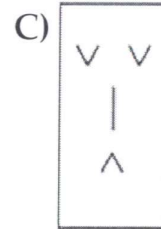
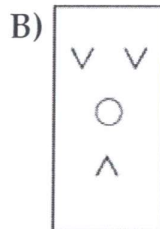
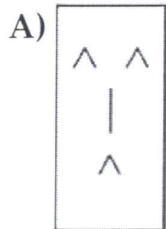
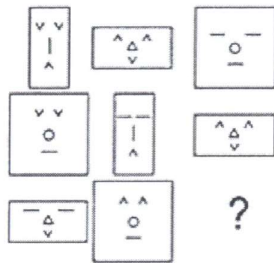

24) Cila është renditja sipas lartësisë nga më i ulti tek më i larti, i trupave të paraqitur në perspektivë?

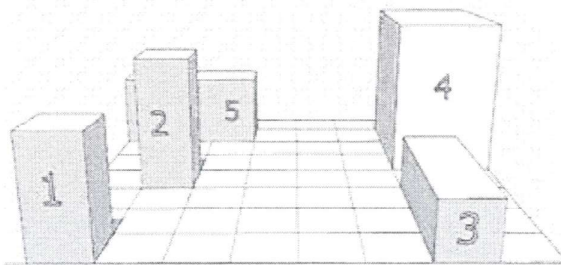

A) 5, 3, 1, 2, 4.

B) 3, 5, 1, 2, 4.

C) 5, 3, 2, 1, 4.

D) 3, 1, 5, 2, 4.

25) Në figurë paraqiten trupat gjeometrik të prerë me planin P. Cila nga figurat e mëposhtme paraqet saktë projektionin në horizontal të tyre?

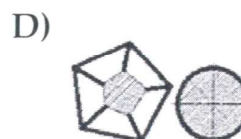
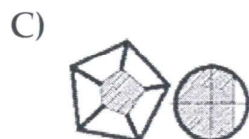
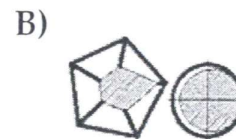
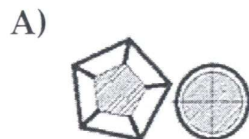
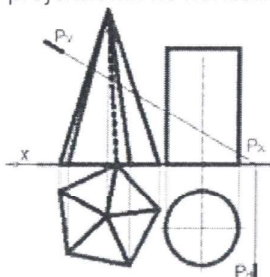

26) Për ndërtimin e ovalet së dhënë në figurë ;

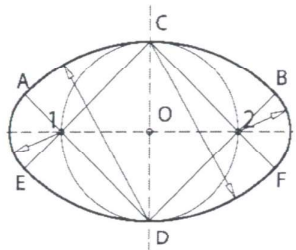

- | | | | |
|----|-----------------------------|----|------------------------------|
| A) | Janë dhënë dy boshtet. | B) | Është dhënë boshti i madh. |
| C) | Është dhënë boshti i vogël. | D) | Është dhënë qendra e ovalet. |

27) Në figurë paraqitet trupi në aksonometri, i prerë nga dy plane. Cila nga pamjet e dhëna, paraqet projektionin e saktë në horizontal të tij?

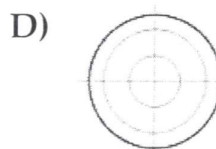
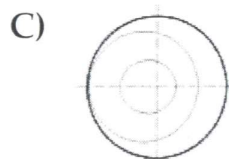
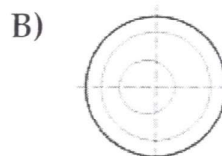
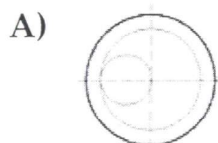
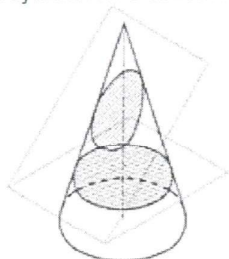

28) Hapjen e cilit trup gjeometrik tregon figura e mëposhtme?

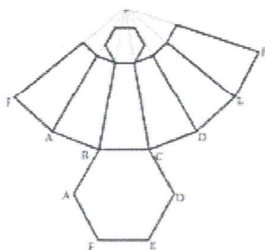

- | | | | |
|----|-------------------------|----|-------------------|
| A) | Prizëm i prerë pjerrtas | B) | Trung piramide |
| C) | Piramidë e pjerrët | D) | Prizëm i pjerrët. |

29) Domus Aurea u ndërtua në Romë, pas vitit 64 pas I.K., si residencë e perandorit:

- A) Neron B) Vespasian C) Trajan D) Adrian
-

30) Në cilin vit ndodhi sulmi japonez në Pearl Harbor?

- A) 1941 B) 1944 C) 1938 D) 1939
-

31) Çdo figure i korrespondon një vlerë e caktuar numerike. Gjeni këtë vlerë duke pasur parasysh veprimet e mëposhtme.

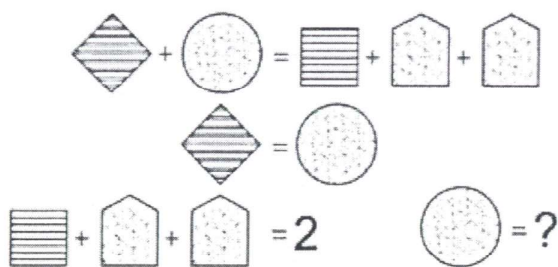

- A) 1 B) 0 C) 3 D) 2
-

32) Ku buron Drini i Zi?

- A) Pejë B) Strugë C) Tropojë D) Elbasan
-

33) Figura e mëposhtme paraqet rrugën që ndjekim për ti brendashkruar rrethit;

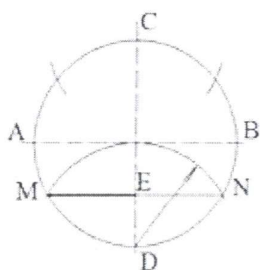

- A) Shtatëkëndorin B) Pesëkëndorin
C) Tetëkëndorin D) Gjashtëkëndorin
-

34) Krijuesi dhe përfaqësuesi kryesor i kubizmit është:

- A) Salvador Dali B) Pablo Picasso
C) Rembrandt D) Vincent van Gogh
-

35) Trupi solid që formohet nga rrotullimi i plotë i një trekëndëshi kënddrejtë rreth hipotenuzës së tij është:

- A) një kon
 - B) një cilindër
 - C) një trung koni
 - D) një solid i formuar nga dy kone me bazë të përbashkët
-

36) Cila është renditja e saktë e figurave të ndërprerjes së trupit gjeometrik, cilindër i drejtë.

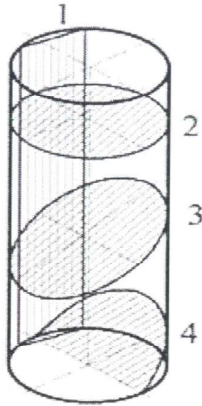

- | | |
|--|---|
| A) 1- katror
2- elips,
3- rreth
4- parabol | B) 1- katror
2- gjysmë elips,
3- elips
4- rreth |
| C) 1- katërkëndësh
2- rreth
3- elips
4- gjysmë elips | D) 1- katërkëndësh
2- rreth
3- elips
4- hiperbolë |
-

37) Duke ditur që përmasat e formatit standart A4 janë 297x210 mm, cilat janë përmasat e formatit A0 të letrës së vizatimit?:

- | | |
|----------------------------|----------------------------|
| A) 594 mm x 841 mm | B) 594 mm x 420 mm |
| C) 594 mm x 1188 mm | D) 1189 mm x 841 mm |
-

38) Lidhni planet P1, P2, P3 të para nga pika e shikimit S, me paraqitjet perspektive përkatese, PA, PB dhe PC.

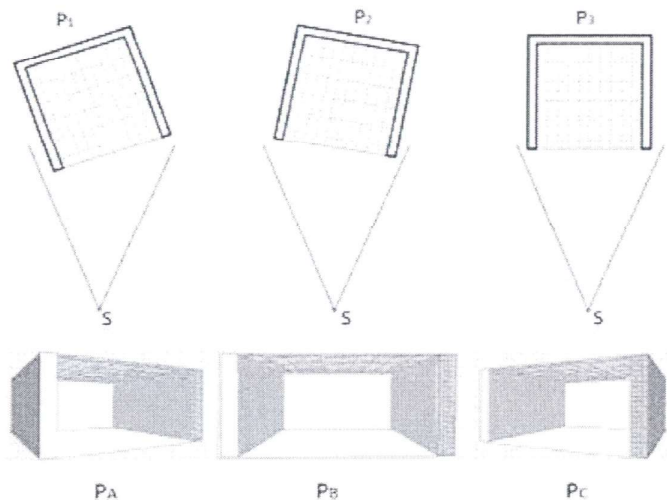

A) P1 - PA; P2 - PC; P3 — PB.

B) P1 - PB; P2 - PA; P3 — PC.

C) P1 - PC; P2 - PA; P3 — PB.

D) P1 - PA; P2 - PB; P3 — PC.

39) Në figurë paraqitet trupi në dy projeksione. Cila nga pamjet e dhëna, paraqet projeksionin në anësor të saktë të tij?

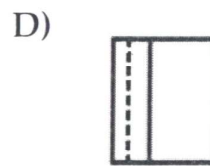
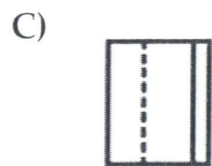
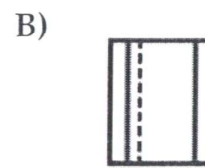
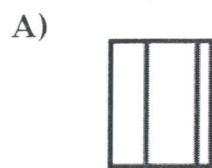
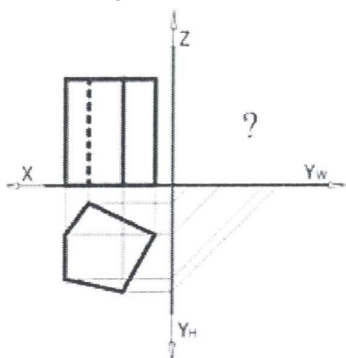

40) Sa faqe ka trupi gjeometrik i paraqitur me dy projeksione?

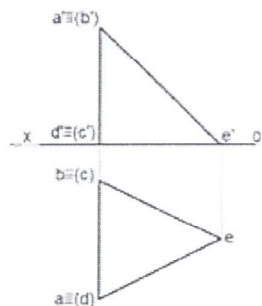

- A) 5 faqe B) 6 faqe C) 3 faqe D) 4 faqe
-

41) Në figurë paraqiten simbolet e mobilimit të:

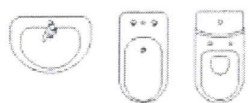

- A) Dhomës së ndenjes B) Të paisjeve hidrosanitare
C) Kuzhinës D) Dhomës së gjumit
-

42) Cilin stil arkitektonik i përket tempulli i Partenonit?

- A) Romanik B) Klasik C) Neoklasik D) Ekletik
-

43) Si quhej sheshi qendror në qytetet greke, ku ndodheshin ndërtesat përfaqësuese të qytetit?

- A) Agora B) Akropoli C) Platea D) Foro
-

44) Nuk është artist i periudhës artistike baroke:

- A) Karavaxho B) Bernini C) Rafaelo D) Borromini
-

45) Një kon dhe një cilindër kanë të njëjtën rreze të bazës dhe të njëjtën lartësi. Cilat nga pohimet e mëposhtme është e vërtetë?

- A) Cilindri e ka volumin sa dyfishi koni. B) Cilindri e ka volumin sa trefishi i konit.
C) Kanë të njëjtin volum. D) Cilindri ka volum më të vogël se koni
-

46) Nuk i përket Rilindjes Kombëtare Shqiptare një nga artistët e mëposhtëm:

- A) Jorgji Panariti B) Andrea Kushi C) Simon Rrota D) Kol Idromeno
-

47) Cila vepër e Odhise Paskalit është e ekspozuar në Mauthausen të Austrisë?

- A) Gjergj Kastrioti
B) Partizani fitimtar
C) Luftëtari kombëtar
D) I urituri
-

48) Cili prej presidentëve të SHBA-ve refuzoi planet për copëtimin e territorit të Shqipërisë pas Luftës së Parë Botërore?

- A) Wilson
B) Truman
C) Eisenhower
D) Rousvelt
-

49) Grafiku i mëposhtëm tregon ndarjen e shpenzimeve në një ndërmarrje. Sa është pjesa e shpenzimeve që i takon "lëndës së parë"?

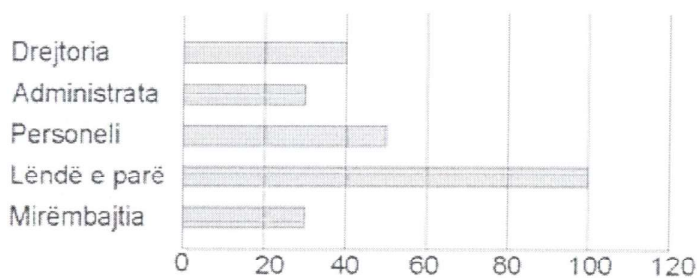

- A) Tre të katërtat
B) Dy të pestat
C) Një e katërta
D) Një e pesta
-

50) Cili prej shteteve të mëposhtme nuk është pjesë e Bashkimit Evropian?

- A) Lituania
B) Estonia
C) Letonia
D) Moldavia
-

51) Në cilin qytet të Shqipërisë gjendet muzeu "Onufri"?

- A) Durrës
B) Shkodër
C) Berat
D) Vlorë
-

52) Cila nga veprat e mëposhtme nuk është shkruar nga Ismail Kadare?

- A) Pallati i ëndrrave
B) Nata e Ustikës
C) Përbindëshi
D) Kronikë në gur
-

53) Në një katërkëndësh të cfarëdoshëm:

- A) Shuma e këndeve të brendshme është 180 gradë.
B) Shuma e këndeve të brendshme është 360 gradë.
C) Perimetri është gjithmonë një numër çift.
D) Këndët e brendshme janë të gjithë këndrejtë.
-

54) Vendos në rend kronologjik ngjarjet historike të mëposhtme:

1. Vdekja e Ali Pashë Tepelenës 2. Kongresi i Berlinit 3. Revolucioni francez 4. Konferenca e Londrës

- A) 3,1,2,4 B) 3,2,1,4 C) 2,3,1,4 D) 1,3,4,2
-

55) Organizata e Kombeve të Bashkuara u themelua në vitin:

- A) 1945 B) 1960 C) 1939 D) 1919
-

56) Si quhet pjesa e sipërme e një kolone klasike?

- A) Frizë B) Kapitël C) Plint D) Kornizë
-

57) Tregoni dhe gjeni mes alternativave të dhëna atë që kompletton figurën.

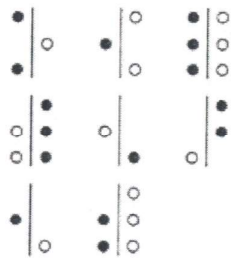

- A) B) C) D)
-

58) Filmi “Përrallë nga e kaluara” bazohet në novelën me të njëjtin titull të shkruar nga:

- A) Çajupi B) Asdreni C) Mjeda D) Migjeni
-

59) Sipas kushtetutës, Republika e Shqipërisë:

- A) ka tre fe zyrtare B) nuk ka fe zyrtare
C) është republikë ateiste D) nuk i njeh institucionet fetare
-

60) Cili nga pohimet e mëposhtme nuk është i saktë?

- A) Polis përfaqësonte një qytet-shtet.
B) Qendra urbane e Polisit quhej Asty.
C) Pjesë e Polis ishte zona ku zhvillohej bujqësia.
D) Në qendër të Polisit gjendej forumi.
-



Albanian-American
Development Foundation



Fleta e përgjigjeve
KONKURSI I PRANIMIT – FAU
26 Gusht 2021

Plotësoni variantin e tezës*

Çelësi:

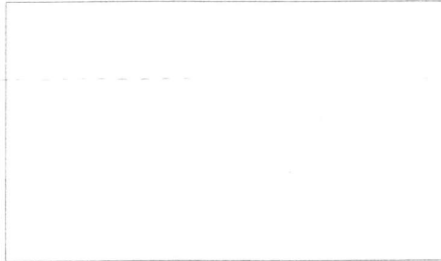

Varianti:

Përgjigje e saktë: 3 pikë
Përgjigje e gabuar: -1 pikë
Pa përgjigje: 0 pikë
Forma e saktë e përgjigjes: ●

- | | | | | |
|-----|------------------------------------|------------------------------------|------------------------------------|------------------------------------|
| 1. | <input type="radio"/> A | <input checked="" type="radio"/> B | <input type="radio"/> C | <input type="radio"/> D |
| 2. | <input type="radio"/> A | <input type="radio"/> B | <input type="radio"/> C | <input checked="" type="radio"/> D |
| 3. | <input type="radio"/> A | <input type="radio"/> B | <input type="radio"/> C | <input checked="" type="radio"/> D |
| 4. | <input type="radio"/> A | <input type="radio"/> B | <input checked="" type="radio"/> C | <input type="radio"/> D |
| 5. | <input type="radio"/> A | <input type="radio"/> B | <input type="radio"/> C | <input checked="" type="radio"/> D |
| 6. | <input type="radio"/> A | <input type="radio"/> B | <input checked="" type="radio"/> C | <input type="radio"/> D |
| 7. | <input checked="" type="radio"/> A | <input type="radio"/> B | <input type="radio"/> C | <input type="radio"/> D |
| 8. | <input checked="" type="radio"/> A | <input type="radio"/> B | <input type="radio"/> C | <input type="radio"/> D |
| 9. | <input type="radio"/> A | <input type="radio"/> B | <input checked="" type="radio"/> C | <input type="radio"/> D |
| 10. | <input checked="" type="radio"/> A | <input type="radio"/> B | <input type="radio"/> C | <input type="radio"/> D |
| 11. | <input type="radio"/> A | <input type="radio"/> B | <input checked="" type="radio"/> C | <input type="radio"/> D |
| 12. | <input type="radio"/> A | <input type="radio"/> B | <input type="radio"/> C | <input checked="" type="radio"/> D |
| 13. | <input type="radio"/> A | <input type="radio"/> B | <input checked="" type="radio"/> C | <input type="radio"/> D |
| 14. | <input checked="" type="radio"/> A | <input type="radio"/> B | <input type="radio"/> C | <input type="radio"/> D |
| 15. | <input type="radio"/> A | <input type="radio"/> B | <input type="radio"/> C | <input checked="" type="radio"/> D |
| 16. | <input type="radio"/> A | <input type="radio"/> B | <input checked="" type="radio"/> C | <input type="radio"/> D |
| 17. | <input type="radio"/> A | <input type="radio"/> B | <input checked="" type="radio"/> C | <input type="radio"/> D |
| 18. | <input type="radio"/> A | <input checked="" type="radio"/> B | <input type="radio"/> C | <input type="radio"/> D |
| 19. | <input type="radio"/> A | <input type="radio"/> B | <input type="radio"/> C | <input checked="" type="radio"/> D |
| 20. | <input type="radio"/> A | <input type="radio"/> B | <input type="radio"/> C | <input checked="" type="radio"/> D |
| 21. | <input type="radio"/> A | <input type="radio"/> B | <input checked="" type="radio"/> C | <input type="radio"/> D |
| 22. | <input checked="" type="radio"/> A | <input type="radio"/> B | <input type="radio"/> C | <input type="radio"/> D |
| 23. | <input type="radio"/> A | <input type="radio"/> B | <input checked="" type="radio"/> C | <input type="radio"/> D |
| 24. | <input type="radio"/> A | <input checked="" type="radio"/> B | <input type="radio"/> C | <input type="radio"/> D |
| 25. | <input type="radio"/> A | <input type="radio"/> B | <input type="radio"/> C | <input checked="" type="radio"/> D |
| 26. | <input type="radio"/> A | <input type="radio"/> B | <input checked="" type="radio"/> C | <input type="radio"/> D |
| 27. | <input type="radio"/> A | <input checked="" type="radio"/> B | <input type="radio"/> C | <input type="radio"/> D |
| 28. | <input type="radio"/> A | <input checked="" type="radio"/> B | <input type="radio"/> C | <input type="radio"/> D |
| 29. | <input checked="" type="radio"/> A | <input type="radio"/> B | <input type="radio"/> C | <input type="radio"/> D |
| 30. | <input checked="" type="radio"/> A | <input type="radio"/> B | <input type="radio"/> C | <input type="radio"/> D |
| 31. | <input checked="" type="radio"/> A | <input type="radio"/> B | <input type="radio"/> C | <input type="radio"/> D |
| 32. | <input type="radio"/> A | <input checked="" type="radio"/> B | <input type="radio"/> C | <input type="radio"/> D |
| 33. | <input checked="" type="radio"/> A | <input type="radio"/> B | <input type="radio"/> C | <input type="radio"/> D |
| 34. | <input type="radio"/> A | <input checked="" type="radio"/> B | <input type="radio"/> C | <input type="radio"/> D |
| 35. | <input type="radio"/> A | <input type="radio"/> B | <input type="radio"/> C | <input checked="" type="radio"/> D |
| 36. | <input type="radio"/> A | <input type="radio"/> B | <input checked="" type="radio"/> C | <input type="radio"/> D |
| 37. | <input type="radio"/> A | <input type="radio"/> B | <input type="radio"/> C | <input checked="" type="radio"/> D |
| 38. | <input checked="" type="radio"/> A | <input type="radio"/> B | <input type="radio"/> C | <input type="radio"/> D |
| 39. | <input checked="" type="radio"/> A | <input type="radio"/> B | <input type="radio"/> C | <input type="radio"/> D |
| 40. | <input checked="" type="radio"/> A | <input type="radio"/> B | <input type="radio"/> C | <input type="radio"/> D |
| 41. | <input type="radio"/> A | <input checked="" type="radio"/> B | <input type="radio"/> C | <input type="radio"/> D |
| 42. | <input type="radio"/> A | <input checked="" type="radio"/> B | <input type="radio"/> C | <input type="radio"/> D |
| 43. | <input checked="" type="radio"/> A | <input type="radio"/> B | <input type="radio"/> C | <input type="radio"/> D |
| 44. | <input type="radio"/> A | <input type="radio"/> B | <input checked="" type="radio"/> C | <input type="radio"/> D |
| 45. | <input type="radio"/> A | <input checked="" type="radio"/> B | <input type="radio"/> C | <input type="radio"/> D |
| 46. | <input type="radio"/> A | <input checked="" type="radio"/> B | <input type="radio"/> C | <input type="radio"/> D |
| 47. | <input type="radio"/> A | <input checked="" type="radio"/> B | <input type="radio"/> C | <input type="radio"/> D |
| 48. | <input checked="" type="radio"/> A | <input type="radio"/> B | <input type="radio"/> C | <input type="radio"/> D |
| 49. | <input type="radio"/> A | <input checked="" type="radio"/> B | <input type="radio"/> C | <input type="radio"/> D |
| 50. | <input type="radio"/> A | <input type="radio"/> B | <input type="radio"/> C | <input checked="" type="radio"/> D |
| 51. | <input type="radio"/> A | <input type="radio"/> B | <input checked="" type="radio"/> C | <input type="radio"/> D |
| 52. | <input type="radio"/> A | <input checked="" type="radio"/> B | <input type="radio"/> C | <input type="radio"/> D |
| 53. | <input type="radio"/> A | <input checked="" type="radio"/> B | <input type="radio"/> C | <input type="radio"/> D |
| 54. | <input checked="" type="radio"/> A | <input type="radio"/> B | <input type="radio"/> C | <input type="radio"/> D |
| 55. | <input checked="" type="radio"/> A | <input type="radio"/> B | <input type="radio"/> C | <input type="radio"/> D |
| 56. | <input type="radio"/> A | <input checked="" type="radio"/> B | <input type="radio"/> C | <input type="radio"/> D |
| 57. | <input type="radio"/> A | <input type="radio"/> B | <input checked="" type="radio"/> C | <input type="radio"/> D |
| 58. | <input checked="" type="radio"/> A | <input type="radio"/> B | <input type="radio"/> C | <input type="radio"/> D |
| 59. | <input type="radio"/> A | <input checked="" type="radio"/> B | <input type="radio"/> C | <input type="radio"/> D |
| 60. | <input type="radio"/> A | <input type="radio"/> B | <input type="radio"/> C | <input checked="" type="radio"/> D |